



SERVO-DRIVE flex

Електрична система відкриття
для вбудованих холодильників у
меблях без ручок

 **blum**[®]

Єдиний дизайн меблів без ручок на кухні

На кухнях лаконічного дизайну холодильники, морозильні камери, а також посудомийні машини стильно приховані за фасадами без ручок. Електрична технологія руху SERVO-DRIVE flex подбає про те, щоб їх легко та зручно відчиняти.





Зміст

- 04** Розмаїття у використанні
- 06** Різноманітне застосування
- 08** Розумні функції
- 10** Простий монтаж і встановлення
- 12** SERVO-DRIVE для однієї секції

- SERVO-DRIVE flex для холодильника
й морозильної камери
- 14** – холодильник і морозильна камера NH < 1700 мм
- 16** – холодильник і морозильна камера NH ≥ 1700 мм
- 18** – холодильник із морозильною камерою

- 20** SERVO-DRIVE flex для посудомийної машини

- 22** Проектування
- 24** Допоміжні пристрої для монтажу
- 25** Монтаж / регулювання / демонтаж
- 26** moving ideas

Розмаїття у використанні

SERVO-DRIVE flex призначений для вбудованих у меблі без ручок холодильників, морозильних камер, холодильників із морозильними камерами і посудомийних машин незалежно від конструкції корпусу, способу кріплення дверцят до фасаду і напрямку відчинення.







Різноманітні можливості застосування

Реалізація різноманітних конструкцій з електричною системою відкриття SERVO-DRIVE flex. Привід призначений для різних видів побутової техніки.



Дверцята вбудованих дводверних холодильників із морозильними камерами потрібно обладнати окремими приводами SERVO-DRIVE flex, щоб відчиняти їх окремо.



Щоб великі та важкі дверцята, наприклад, у морозильних камерах, функціонували надійно, варто устаткувати їх двома синхронізованими приводами.



У конструкціях із холодильником доцільно встановити радіокнопку SERVO-DRIVE, щоб розширити зону спрацювання. І не має значення, в якій частині фасаду натиснути.



Якщо SERVO-DRIVE flex використовують із посудомийною машиною, то привід монтують посередині ніші.

Захист від ненавмисного притулення
SERVO-DRIVE flex відрізняє коротке натискання від тривалішого притулення. Ця функція запобігає випадковому спрацюванню механізму.



Розумні функції

SERVO-DRIVE flex – це продумана система, яка відповідає вимогам щоденного робочого процесу на кухні. З її розумними функціями користуватися вбудованою технікою в меблях без ручок легко та комфортно.

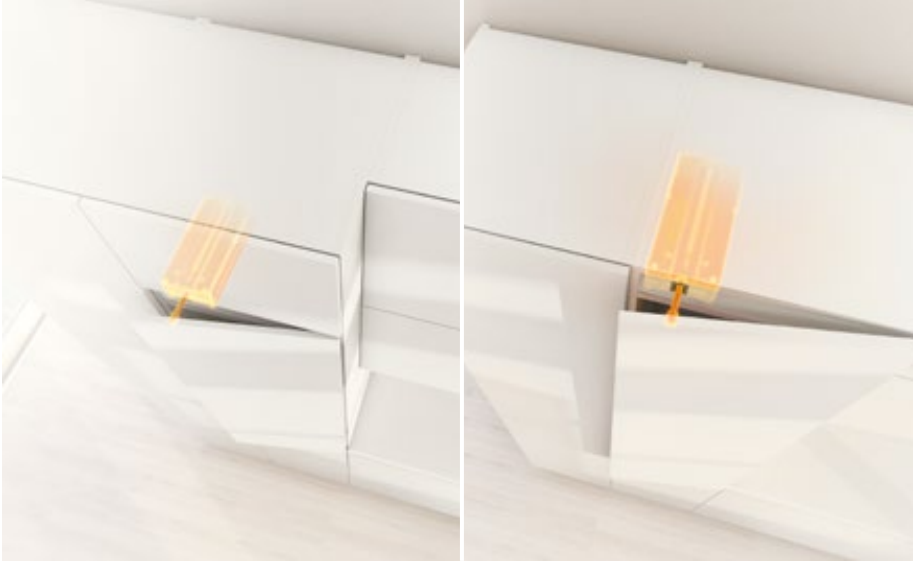

Адаптивність системи

SERVO-DRIVE flex підлаштовується під властивості дверцял. Тому зазор для доступу залишається сталим, а дверцяла відчиняються безперешкодно.



Система автоматичного самозачинення

Якщо механізм спрацював, а дверцяла не відчинили повністю, то штовхач із магнітом затягне їх назад. Так гарантовано вони не залишаться відчиненими на тривалий час.



Запобіжник спрацювання

Штовхач повертається у привід після того, як дверцяла відчинили повністю. Робочий простір залишиться вільним, функція відкриття активується лише тоді, коли дверцяла зачинені.

Простий монтаж і налаштування



Кріплення монтажної планки

Спершу потрібно пригвинтити монтажні планки з лівого і правого боку ніші.



Кріплення приводу

Привід закладається на ліву чи праву монтажну планку залежно від напрямку відчинення дверцят.



Під'єднання до електромережі

Кабель SERVO-DRIVE flex потрібно під'єднати до електромережі.



Монтаж декоративної панелі

Декоративна панель із попередньо встановленими тримачами закладається на монтажні планки.



Налаштування приводу

Під час налаштування параметрів руху привід пристосовується до особливостей конструкції. Після цього SERVO-DRIVE flex готовий до роботи.

SERVO-DRIVE flex монтувати легко та зручно –
всього за декілька етапів. Якщо потрібний доступ
до приводу, то декоративну панель можна
просто відклацнути.



Подивитись відео про монтаж
www.blum.com/sdflex_videos

Інші варіанти використання SERVO-DRIVE для одного корпусу

Окрім SERVO-DRIVE flex є й інші можливості використання SERVO-DRIVE в одному корпусі. Електричною технологією руху можна устаткувати шухляду для сміття чи одну верхню шафку.

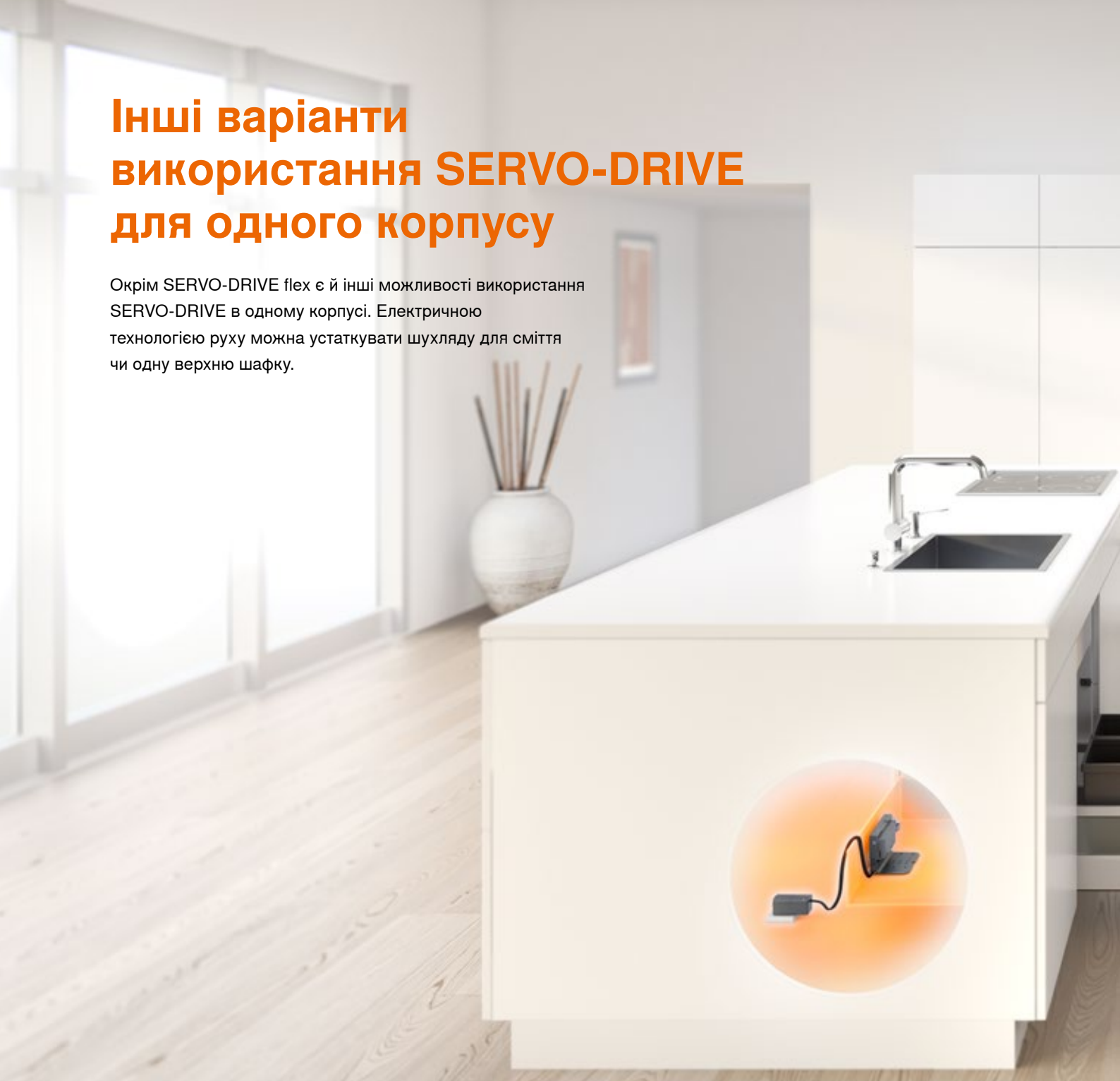

SERVO-DRIVE uno для AVENTOS

Це ідеальне рішення, якщо електричною технологією руху доцільно обладнати лише одну верхню шафку. Окремі фасади підіймаються від дотику та м'яко й тихо опускаються із BLUMOTION.



**SERVO-DRIVE uno із шухлядою для сміття**

Досить легкого дотику до фасаду – стегном, коліном або стопою, щоб шухляда висунулася автоматично. SERVO-DRIVE uno з шухлядою для сміття – це зручне рішення для модернізації вже встановлених меблів. Система монтується за кілька кроків.

SERVO-DRIVE flex для холодильника і морозильної камери – висота ніші (NH) < 1700 мм

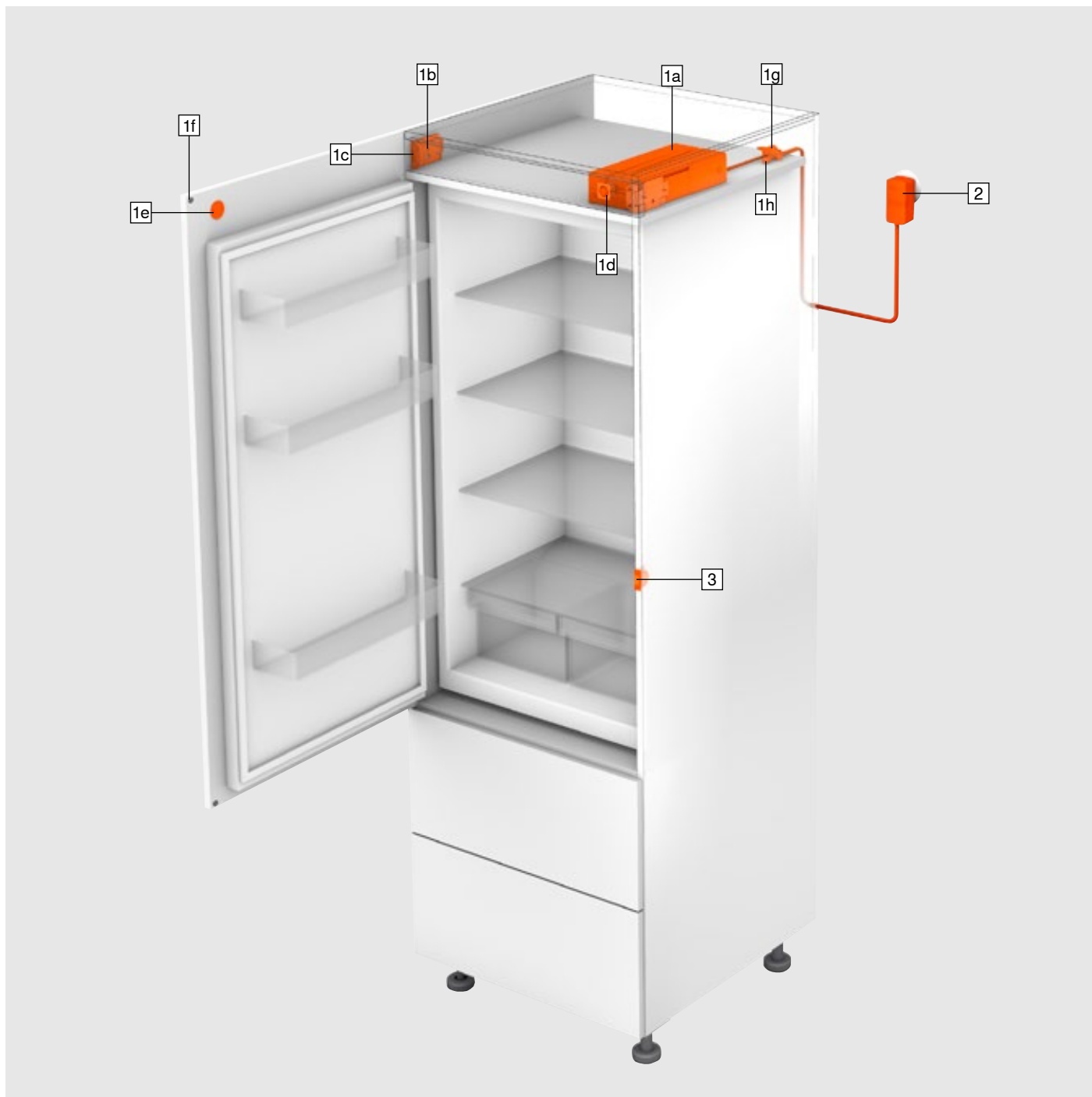



- Для всіх вбудованих холодильників та морозильних камер
- Висота ніші (NH) < 1700 мм
- Мала висота ніші (NH) для приводу, мін. 60 мм
- Адаптивна система
- Якщо на дверцята натиснули випадково, автоматично спрацює система самозачинення
- Захист від ненавмисного притулення
- Захист від самовільного спрацювання (якщо дверцята відчинені)
- Простий монтаж і встановлення
- Не підходить для холодильників і морозильних камер без корпусу; морозильних камер із блоком охолодження в цоколі (висота ніші (NH) \geq 1700 мм) та холодильників із висувними шухлядами

SERVO-DRIVE flex для холодильника і морозильної камери – висота ніші (NH) < 1700 мм

Інформація для замовлення

1	Комплект SERVO-DRIVE flex	
	Колір	
	R7035	Z10C500A
Комплектація:		
1a	1 x	Привод
1b	2 x	Монтажна планка
1c	2 x	Кріплення декоративної панелі
1d	1 x	Заглушка для декоративної панелі
1e	1 x	Пластина-фіксатор
1f	2 x	Дистанційний амортизатор Blum
1g	1 x	З'єднувальний вузол
1h	2 x	Захист для кінців кабелю
-	11 x	Саморіз
-	1 x	Шаблон для монтажу

Акcesуари

3	Радіокнопка SERVO-DRIVE		
	Колір	Матеріал	
	SW/HGR/TGR	K	Z3P5020
Рекомендовано використовувати радіокнопку SERVO-DRIVE – див. сторінку 25			
-	Приймач радіосигналу		
	Колір	Матеріал	
	R7035	K	Z10C5007
Рекомендовано використовувати радіокнопку SERVO-DRIVE – див. сторінку 25			
Колір / матеріал			
HGR	Світло-сірий	SW	Білий шовк
K	Пластмаса	TGR	Темно-сірий
		R7035	RAL 7035 світло-сірий

Штепсельний блок живлення SERVO-DRIVE

Можна використовувати тільки з одним приводом

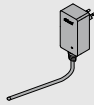

Ринок	Мовний пакет		Ринок	Мовний пакет	
E	A	Z10NA40EA	E	F	Z10NA40EF
E	B	Z10NA40EB	B	A	Z10NA40BA
E	C	Z10NA40EC	K	I	Z10NA40KI
E	D	Z10NA40ED	N	H	Z10NA40NH
E	E	Z10NA40EE	U	G	Z10NA40UG

☎ Артикули лише за запитом

Комплектація:

- 1 x Штепсельний блок живлення SERVO-DRIVE
Вкл. з кабелем 1120 мм (з SERVO-DRIVE розпод. кабелем можна подовжити максимум до 2000 мм заг. довж.)
Вкл. з інструкцією із користування та монтажу

Ринки та мовні пакети

Найменування		Мовні пакети*	
Ринки		Мовні пакети*	
E	Europa	A	DE, EN, FR, IT, NL
B	GB	B	DA, EN, FI, NO, SV
K	AU	C	EL, EN, HR, SL, SR, TR
N	CN	D	EN, ES, FR, IT, PT
U	US CA JP	E	CS, HU, PL, SK
		F	BG, ET, LV, LT, RO, RU, GB
		G	EN, ES, FR
		H	EN, ZH, KO
		I	EN

* Позначення мов відповідно до ISO-639

Мережевий адаптер

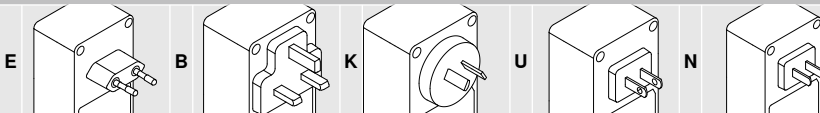

Докладний перелік ринків шукайте в каталозі Blum у розділі "Інформація"

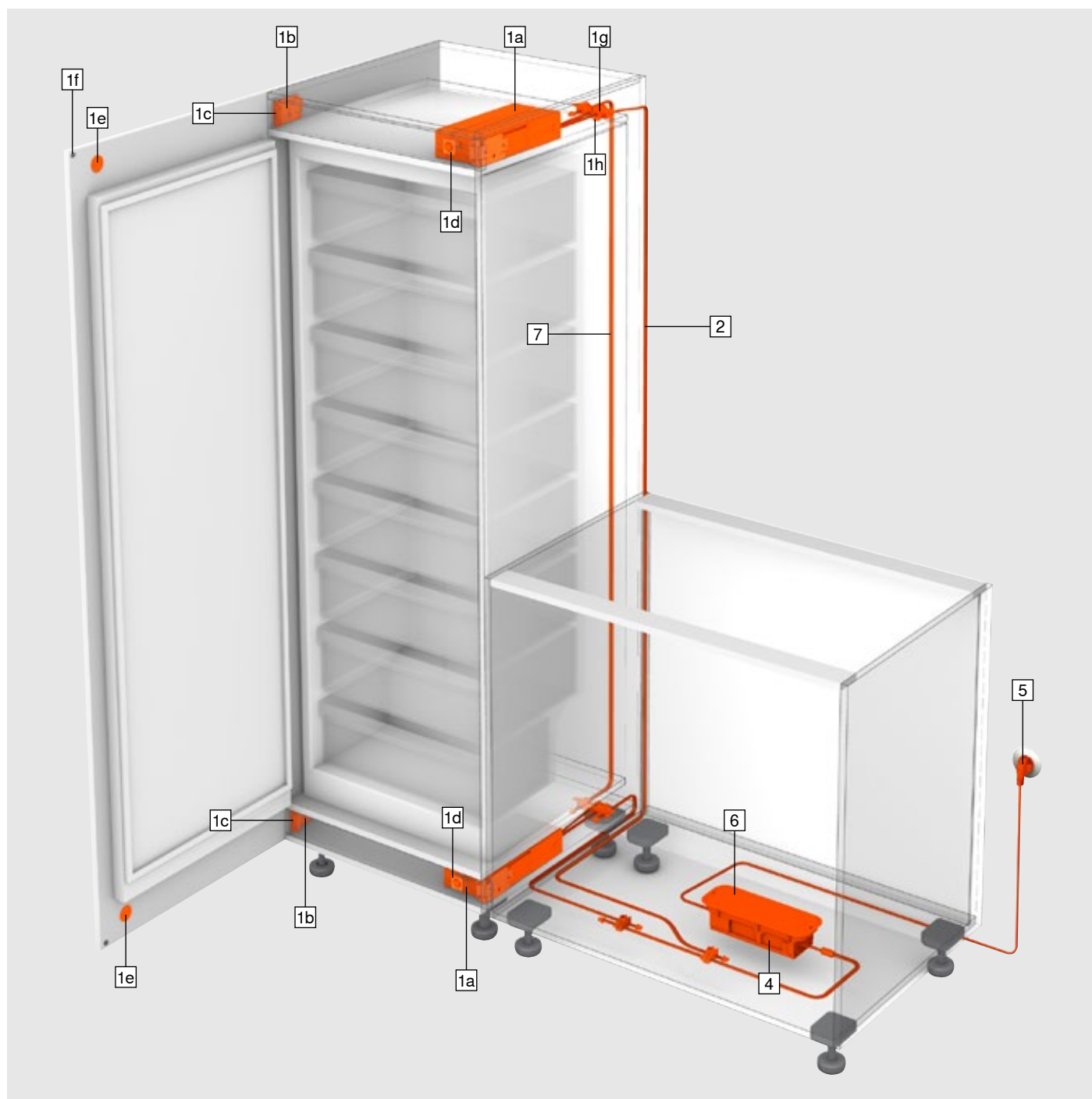
SERVO-DRIVE flex для холодильника і морозильної камери – висота ніші (NH) ≥ 1700 мм

- Для всіх вбудованих холодильників та морозильних камер
- Висота ніші (NH) ≥ 1700 мм
- Мала висота ніші (NH) для приводу, мін. 60 мм
- Адаптивна система
- Якщо на дверцята натиснули випадково, автоматично спрацює система самозачинення
- Захист від ненавмисного притулення
- Захист від самовільного спрацювання (якщо дверцята відчинені)
- Простий монтаж і встановлення
- Не підходить для холодильників і морозильних камер без корпусу; морозильних камер із блоком охолодження в цоколі (висота ніші (NH) ≥ 1700 мм) та холодильників із висувними шухлядами

SERVO-DRIVE flex для холодильника і морозильної камери – висота ніші (NH) ≥ 1700 мм

Інформація для замовлення

1		Комплект SERVO-DRIVE flex	
		Колір	2 x
		R7035	Z10C500A
Комплектація:			
1a	1 x	Привод	
1b	2 x	Монтажна планка	
1c	2 x	Кріплення декоративної панелі	
1d	1 x	Заглушка для декоративної панелі	
1e	1 x	Пластина-фіксатор	
1f	2 x	Дистанційний амортизатор Blum	
1g	1 x	З'єднувальний вузол	
1h	2 x	Захист для кінців кабелю	
-	11 x	Саморіз	
-	1 x	Шаблон для монтажу	

2		SERVO-DRIVE, розподільний кабель	
		Колір	Довжина (мм)
		SZ	3000
Z10K300A			
Під розкрій			

Блок живлення SERVO-DRIVE вкл. з мережевим кабелем

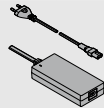

Ринок	Мовний пакет		Ринок	Мовний пакет	
E	A	Z10NE04EA	I	A	Z10NE04IA
E	B	Z10NE04EB	K	I	Z10NE04KI
E	C	Z10NE04EC	N	H	Z10NE04NH
E	D	Z10NE04ED	R	H	Z10NE04RH
E	E	Z10NE04EE	S	K	Z10NE04SK
E	F	Z10NE04EF	T	H	Z10NE04TH
E	I	Z10NE04EI	U	G	Z10NE04UG
B	A	Z10NE04BA	U	J	Z10NE04UJ
B	I	Z10NE04BI	Z	I	Z10NE04ZI
H	I	Z10NE04HI			

Комплектація:

1a	1 x	Блок живлення SERVO-DRIVE
Вкл. з інструкцією із користування та монтажу		
1b	1 x	Мережевий кабель
Довжина 1.5 – 1.8 м, з вилкою		

Колір / матеріал

K	Пластмаса	WGR	Сірий
SZ	Чорний	R7035	RAL 7035 світло-сірий
WS	Білий	R7037	RAL 7037 попелясто-сірий

-		З'єднувальний вузол і захист для кінців кабелю	
		Колір	Матеріал
		SZ	K
Z10V100E.01			
Комплектація:			
1g	1 x	З'єднувальний вузол	
1h	2 x	Захист для кінців кабелю	

6		Кріплення блока живлення	
		Монтаж до дна корпусу	
		Колір	Матеріал
		R7037	K
Z10NG000			
Із кришкою			
Для блока живлення SERVO-DRIVE			

Альтернатива

-		Кріплення блока живлення	
		Монтаж до стінки	
		Колір	Матеріал
		WGR	K
Z10NG120			
Для блока живлення SERVO-DRIVE			

7		Комунікаційний кабель	
		Колір	Довжина (мм)
		R7037	3000
Z10K300A			
Під розкрій			
З'єднує два приводи, які мають спрацювати одночасно			

Акcesуари

-		Тримач кабелю	
		Колір	Матеріал
		WS	K
Z10K0009			
Наприклад, для фіксації розподільного кабелю SERVO-DRIVE			

Ринки та мовні пакети

Найменування		Ринки		Мовні пакети*	
E	Europa	A	DE, EN, FR, IT, NL		
B	GB	B	DA, EN, FI, NO, SV		
H	IN	C	EL, EN, HR, SR, SL, TR		
I	IL	D	EN, ES, FR, IT, PT		
K	AU	E	CS, HU, PL, SK		
N	CN	F	BG, ET, LV, LT, RO, RU, GB		
R	KR	G	EN, ES, FR		
S	BR	H	EN, ZH, KO		
T	TW	I	EN		
U	US CA JP	J	JA		
Z	ZA	K	EN, ES, PT		

* Позначення мов відповідно до ISO-639

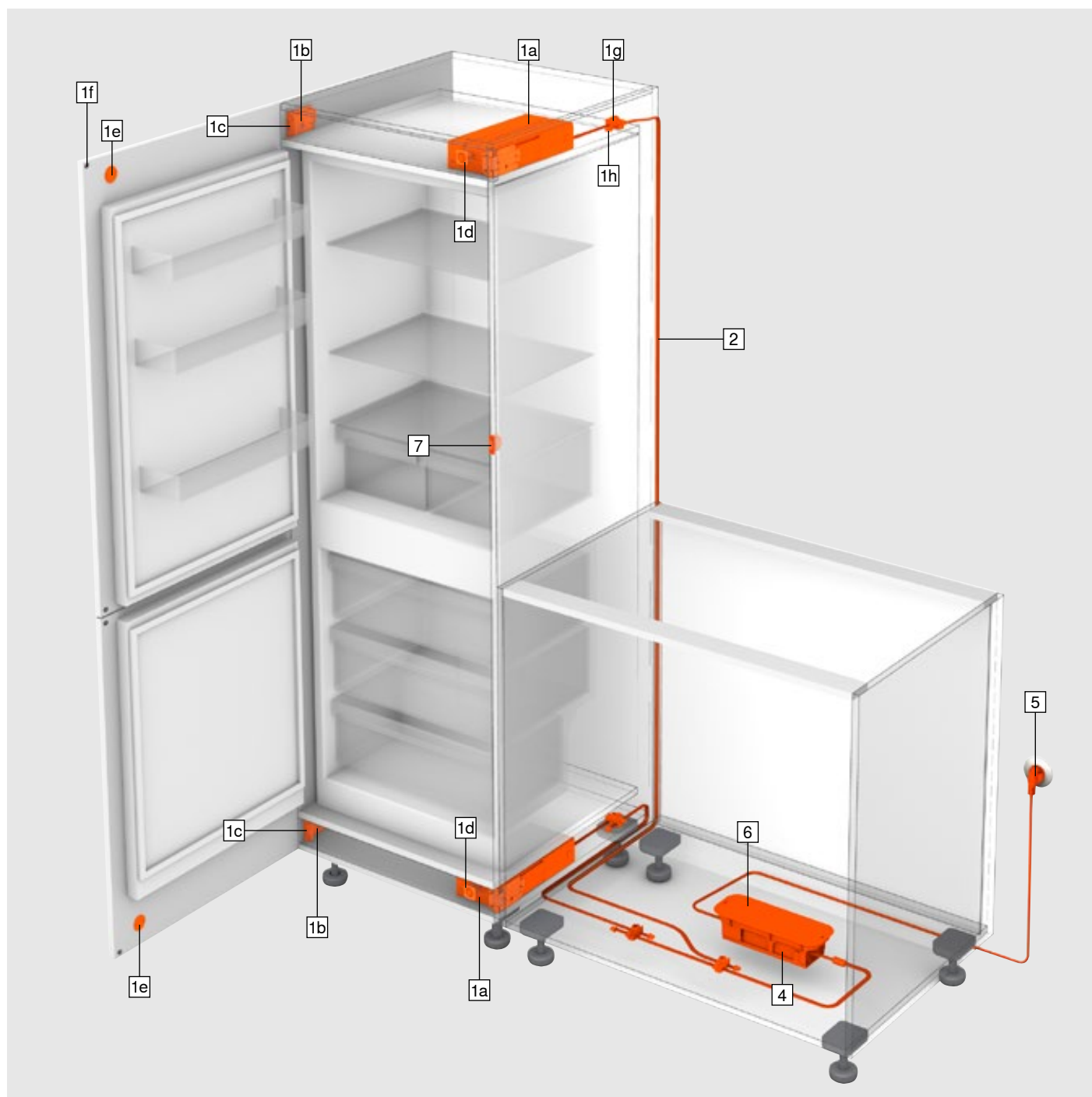
SERVO-DRIVE flex для холодильника з морозильною камерою

- Для всіх вбудованих холодильників із морозильними камерами
- Висота ніші (NH) ≥ 1700 мм
- Мала висота ніші (NH) для приводу, мін. 60 мм
- Адаптивна система
- Якщо на дверцята натиснули випадково, автоматично спрацює система самозачинення
- Захист від ненавмисного притулення
- Захист від самовільного спрацювання (якщо дверцята відчинені)
- Простий монтаж і встановлення
- Не підходить для холодильників і морозильних камер без корпусу; морозильних камер із блоком охолодження в цоколі (висота ніші (NH) ≥ 1700 мм) та холодильників із висувними шухлядами

SERVO-DRIVE flex для холодильника з морозильною камерою

Інформація для замовлення

1		Комплект SERVO-DRIVE flex	
		Колір	2 x
		R7035	Z10C500A
Комплектація:			
1a	1 x	Привод	
1b	2 x	Монтажна планка	
1c	2 x	Кріплення декоративної панелі	
1d	1 x	Заглушка для декоративної панелі	
1e	1 x	Пластина-фіксатор	
1f	2 x	Дистанційний амортизатор Blum	
1g	1 x	З'єднувальний вузол	
1h	2 x	Захист для кінців кабелю	
-	11 x	Саморіз	
-	1 x	Шаблон для монтажу	

2		SERVO-DRIVE, розподільний кабель	
		Колір	Довжина (мм)
		SZ	3000
Z10K300A			
Під розкрій			

Блок живлення SERVO-DRIVE вкл. з мережевим кабелем

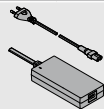

Ринок	Мовний пакет		Ринок	Мовний пакет	
E	A	Z10NE04EA	I	A	Z10NE04IA
E	B	Z10NE04EB	K	I	Z10NE04KI
E	C	Z10NE04EC	N	H	Z10NE04NH
E	D	Z10NE04ED	R	H	Z10NE04RH
E	E	Z10NE04EE	S	K	Z10NE04SK
E	F	Z10NE04EF	T	H	Z10NE04TH
E	I	Z10NE04EI	U	G	Z10NE04UG
B	A	Z10NE04BA	U	J	Z10NE04UJ
B	I	Z10NE04BI	Z	I	Z10NE04ZI
H	I	Z10NE04HI			

Комплектація:

1a	1 x	Блок живлення SERVO-DRIVE Вкл. з інструкцією із користування та монтажу
1b	1 x	Мережевий кабель Довжина 1.5 – 1.8 м, з вилкою

Колір / матеріал

HGR	Світло-сірий	TGR	Темно-сірий
K	Пластмаса	WS	Білий
SZ	Чорний	WGR	Сірий
SW	Білий шовк	R7035	RAL 7035 світло-сірий
		R7037	RAL 7037 попелясто-сірий

-	З'єднувальний вузол і захист для кінців кабелю		
	Колір	Матеріал	
	SZ	K	Z10V100E.01

Комплектація:

1g	1 x	З'єднувальний вузол	
1h	2 x	Захист для кінців кабелю	

6		Кріплення блока живлення	
		Монтаж до дна корпусу	
		Колір	Матеріал
		R7037	K
Z10NG000			
Із кришкою			
Для блока живлення SERVO-DRIVE			

Альтернатива

Кріплення блока живлення		Монтаж до стінки	
		Колір	Матеріал
		WGR	K
Z10NG120			
Для блока живлення SERVO-DRIVE			

7		Радіокнопка SERVO-DRIVE	
		Колір	Матеріал
		SW/HGR/TGR	K
23P5020			
Рекомендовано використовувати радіокнопку SERVO-DRIVE – див. сторінку 25			

Приймач радіосигналу		Монтаж до стінки	
		Колір	Матеріал
		R7035	K
Z10C5007			
Рекомендовано використовувати радіокнопку SERVO-DRIVE – див. сторінку 25			

Акcesуари

Тримач кабелю		Монтаж до стінки	
		Колір	Матеріал
		WS	K
Z10K0009			
Наприклад, для фіксації розподільного кабелю SERVO-DRIVE			

Ринки та мовні пакети

Найменування		Мовні пакети*	
Ринки		Мовні пакети*	
E	Europa	A	DE, EN, FR, IT, NL
B	GB	B	DA, EN, FI, NO, SV
H	IN	C	EL, EN, HR, SR, SL, TR
I	IL	D	EN, ES, FR, IT, PT
K	AU	E	CS, HU, PL, SK
N	CN	F	BG, ET, LV, LT, RO, RU, GB
R	KR	G	EN, ES, FR
S	BR	H	EN, ZH, KO
T	TW	I	EN
U	US CA JP	J	JA
Z	ZA	K	EN, ES, PT

* Позначення мов відповідно до ISO-639

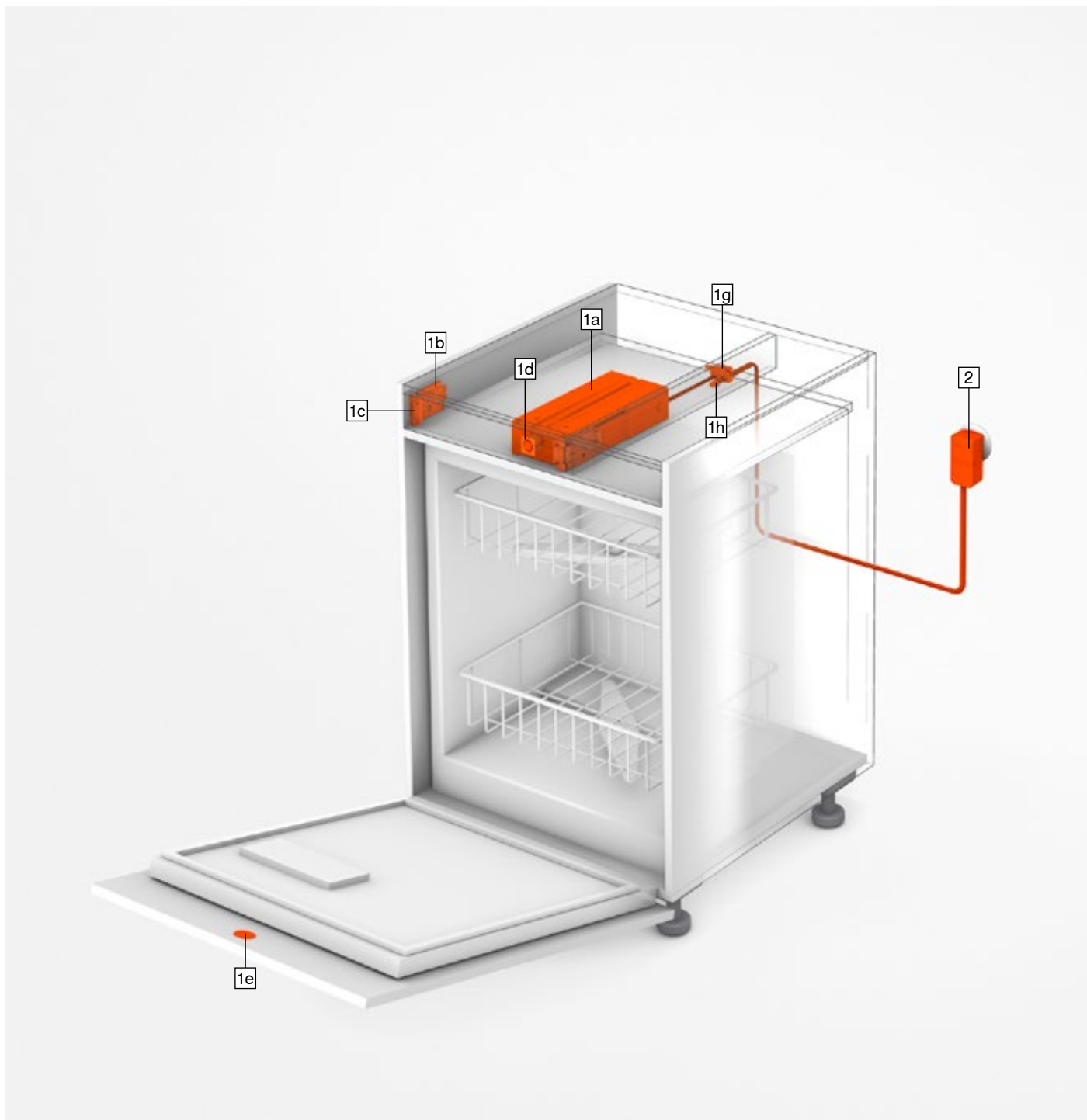
SERVO-DRIVE flex для посудомийної машини

- Для всіх вбудованих посудомийних машин
- Мала висота ніші (NH) для приводу, мін. 60 мм
- Адаптивна система
- Захист від ненавмисного притулення
- Захист від самовільного спрацювання (якщо дверцята відчинені)
- Простий монтаж і встановлення
- Можливість застосування залежить від типу приладу, висоти стільниці й цоколя; див. розділ “Проектування”

SERVO-DRIVE flex для посудомийної машини

Інформація для замовлення

1	Комплект SERVO-DRIVE flex	
	Колір	Z10C500A
	R7035	
Комплектація:		
1a	1 x	Привод
1b	2 x	Монтажна планка
1c	2 x	Кріплення декоративної панелі
1d	1 x	Заглушка для декоративної панелі
1e	1 x	Пластина-фіксатор
-	2 x	Дистанційний амортизатор Blum
1g	1 x	З'єднувальний вузол
1h	2 x	Захист для кінців кабелю
-	11 x	Саморіз
-	1 x	Шаблон для монтажу

1b	Монтажна планка		
	Колір	Матеріал	Z10C5005
	R7035	K	
Додатково потрібно			

Штепсельний блок живлення SERVO-DRIVE

Можна використовувати тільки з одним приводом

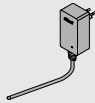

Ринок	Мовний пакет		Ринок	Мовний пакет	
E	A	☎ Z10NA40EA	E	F	☎ Z10NA40EF
E	B	☎ Z10NA40EB	B	A	☎ Z10NA40BA
E	C	☎ Z10NA40EC	K	I	☎ Z10NA40KI
E	D	☎ Z10NA40ED	N	H	☎ Z10NA40NH
E	E	☎ Z10NA40EE	U	G	☎ Z10NA40UG

☎ Артикули лише за запитом

Комплектація:

- 1 x Штепсельний блок живлення SERVO-DRIVE
Вкл. з кабелем 1120 мм (з SERVO-DRIVE розпод. кабелем можна подовжити максимум до 2000 мм заг. довж.)
Вкл. з інструкцією із користування та монтажу

Ринки та мовні пакети

Найменування		Мовні пакети*	
Ринки			
E	Europa	A	DE, EN, FR, IT, NL
B	GB	B	DA, EN, FI, NO, SV
K	AU	C	EL, EN, HR, SL, SR, TR
N	CN	D	EN, ES, FR, IT, PT
U	US CA JP	E	CS, HU, PL, SK
		F	BG, ET, LV, LT, RO, RU, GB
		G	EN, ES, FR
		H	EN, ZH, KO
		I	EN

* Позначення мов відповідно до ISO-639

Мережевий адаптер

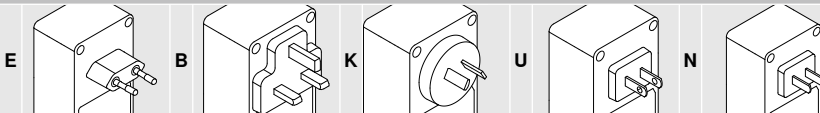

Докладний перелік ринків шукайте в каталозі Blum у розділі "Інформація"

SERVO-DRIVE flex для холодильника й морозильної камери

Проектування

Монтажна планка

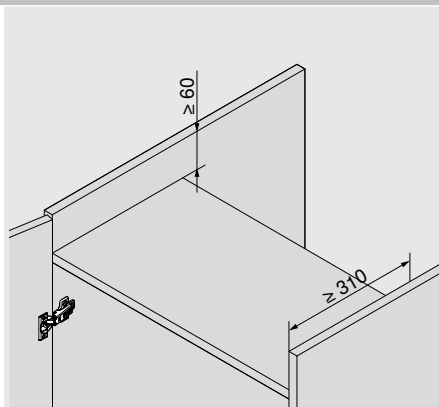
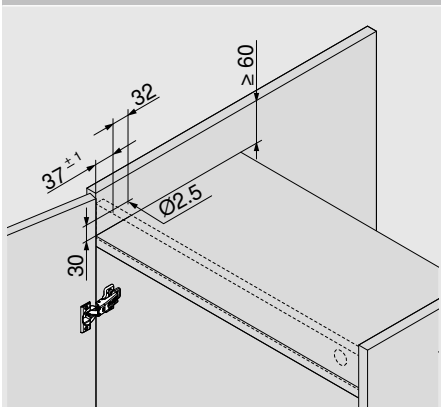

Декоративна панель – привод

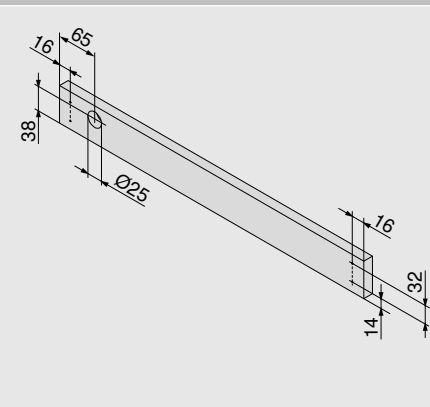

Дистанційний амортизатор Blum

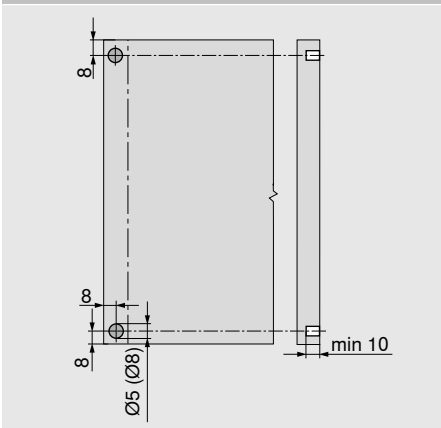

Дистанційний амортизатор Blum потрібен для холодильників та морозильних камер

Дистанційний амортизатор Blum гарантує зазор 2 мм для спрацювання привода

Зазор для доступу

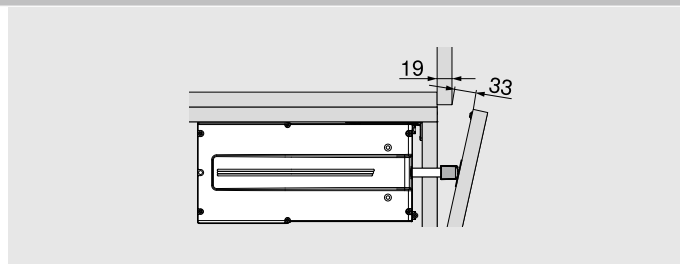
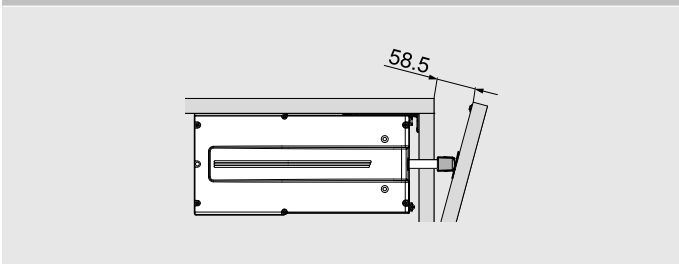

Потрібний простір і безпечна відстань до кріплення блока живлення

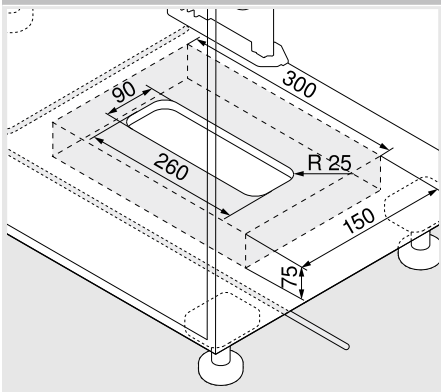

Монтаж до dna корпусу

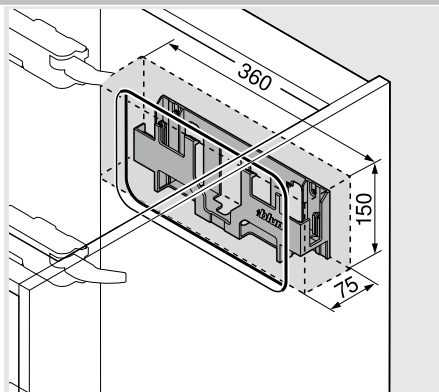

Монтаж до стінки



Увага

Для циркуляції повітря потрібно дотримуватися безпечної відстані 30 мм. Недотримання цієї вимоги може спричинити перегрівання блока живлення SERVO-DRIVE. Безпечна відстань врахована в розмірах, вказаних на рисунках.

SERVO-DRIVE flex для посудомийної машини

Проектування

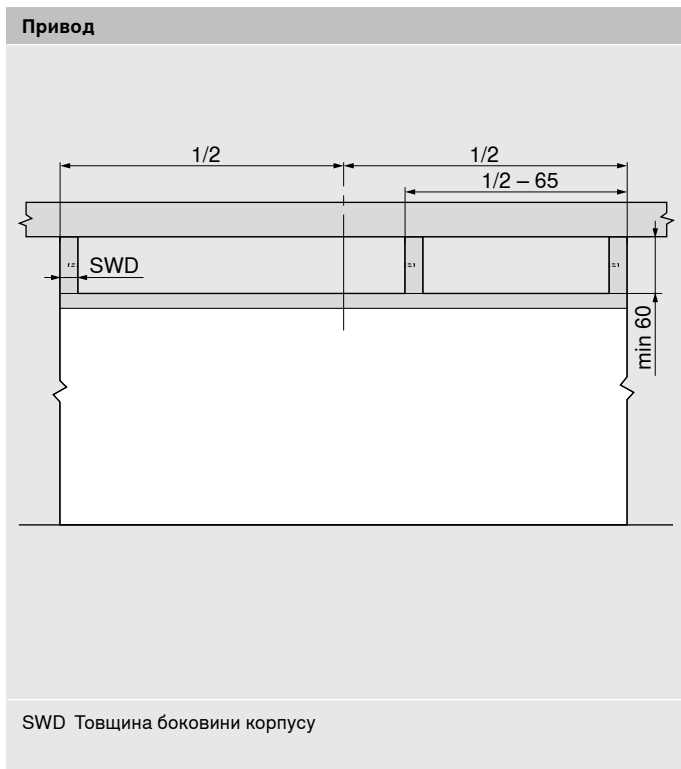
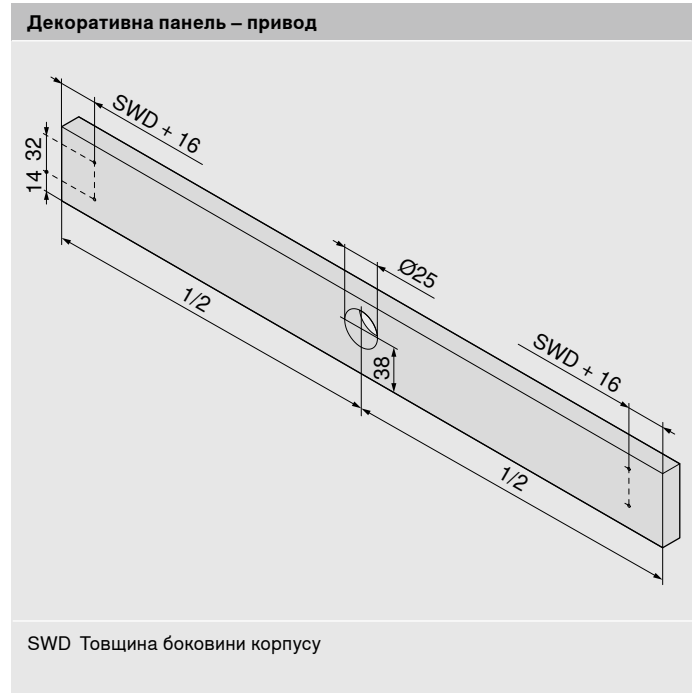
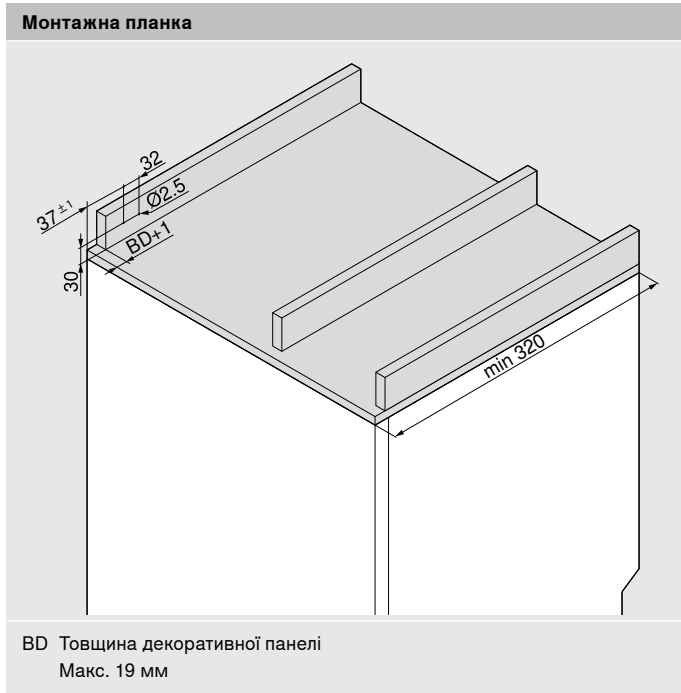

Зазор для доступу

APÜ (мм)	ZS (мм)
0	30
20	10
30	0

APÜ Виступ стільниці
ZS Зазор для доступу

* За більшої товщини фасаду зменшується зазор для доступу ZS

Допоміжні пристрої для монтажу

Шаблон для дистанційного амортизатора Blum



- Шаблон для свердління отворів під дистанційний амортизатор на встановленому чи невстановленому фасаді

Інформація для замовлення

ZML.1090

Шаблон для радіокнопки SERVO-DRIVE

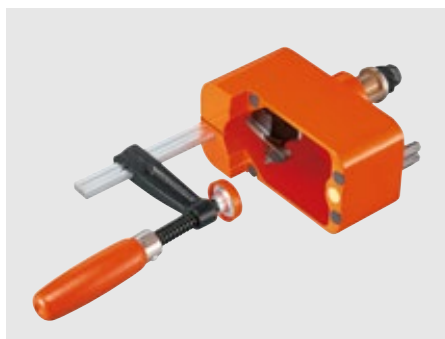

- Ручний пристрій для точного свердління отвору під радіокнопку SERVO-DRIVE
- Приводиться у дію дрилем

Інформація для замовлення

M31.2000

Рекомендація щодо встановлення радіокнопки SERVO-DRIVE

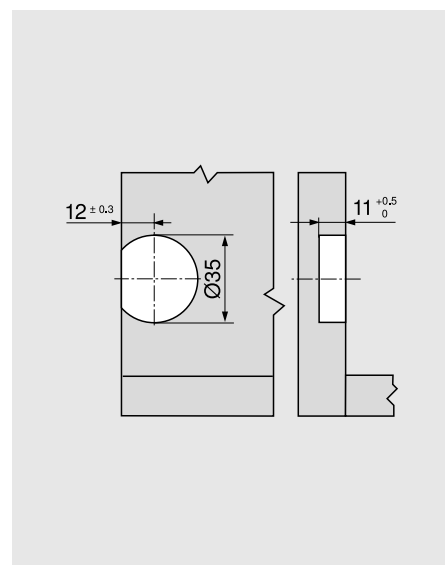
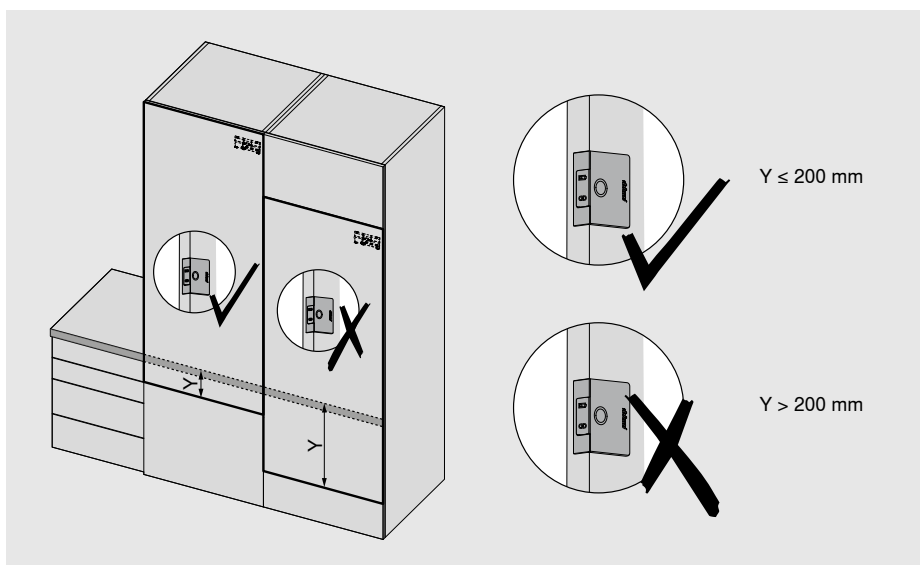

Монтаж / регулювання / демонтаж

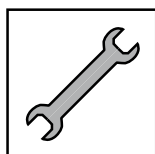

Інформація про монтаж
і регулювання:
www.blum.com/ma620



Відео про монтаж:
www.blum.com/sdflex_videos



moving ideas

Ми віримо, що ідеї можуть рухати світ. Ми пропонуємо інноваційну фурнітуру, захопливі концепції меблів та відповідні сервіси, щоб Ви могли втілювати свої креативні ідеї. Нас спонукають Ваші потреби, світові тренди й наше спільне бачення підвищення якості життя. Створюймо разом рушійні ідеї.



Якість життя

Ми прагнемо, щоби процес щоденного користування меблями був більш комфортним та функціональним.



Асортимент

Усе разом: із нашим широким асортиментом виробів Ви можете реалізувати й актуальні, й майбутні тренди в помешканні.



Натхнення

У цілому світі ми спостерігаємо за трендами в помешканні й досліджуємо рішення завтрашнього дня. Цими знаннями ми ділимося з Вами.



Інновації

Ми продовжуємо рухатися. Із допитливістю й дослідницьким духом ми створюємо для Вас нові вироби й сервіси.



Сервіси

У щоденній роботі ми надаємо Вам підтримку у вигляді сервісів, що відповідають Вашим процесам.



Якість

Ми не припиняємо вдосконалювати наші вироби, сервіси та самих себе.



Довіра

Ми беремо на себе відповідальність. За наших партнерів, наших співробітників, суспільство й довкілля.

Юліус Блум розпочав нашу мандрівку в 1952 році з насадки на підкову. Сьогодні ми постачаємо інноваційну фурнітуру для меблів нашим клієнтам у понад 120 країн світу.

ТОВ "Блюм Україна"
вул. Дорожна, 50
с. Пасіки-Зубрицькі
Пустомитівський район
Львівська область
81137 Україна
Тел.: +380 32 236 80 10
Факс: +380 32 236 80 11
E-mail: info.ua@blum.com
www.blum.ua

Julius Blum GmbH
6973 Höchst, Austria
Tel.: +43 5578 705-0
Fax: +43 5578 705-44
E-Mail: info@blum.com
www.blum.com

Наші заводи в Австрії, Польщі та Китаї сертифіковані за стандартами, що нижче.
Наш завод у США сертифікований за стандартом ISO 9001.
Наш завод у Бразилії сертифікований за стандартами ISO 9001, ISO 14001 та ISO 45001.



Look for our
FSC™-certified
products

Авторські права на весь зміст належать компанії Blum.
Зберігаємо за собою право на технічні зміни.
IDNR: 000.000.0 - EP-25777 UK-UA/09.24